

V101

VANNE PAPILLON

MANCHETTE À BRIDES



Description du produit

TVN V101 Vanne Papillon Manchette à Brides, façonnée avec un papillon centré tournant à l'intérieur du corps de la vanne de 90 degrés. Avec le type d'actionnement, le flux du fluide peut être arrêté, régulé ou démarré. Avec un raccordement à brides, la vanne est installée entre les brides du tuyau et serrée à sa place avec les boulons pour les brides du tuyau.



Caractéristiques Techniques

Dimensions	DN40 - DN400
Pression de service	PN 10-16 / Class 150
Température	EPDM : -10°C à +130 °C Nitrile - 10°C à + 100 °C FPM (VITON) -10°C à + 180 °C
Modèle	EN 593
Écartement	EN 558 Séries 20
Raccordement	Type Entre Brides ISO 7005-1 EN 1092-1
Revêtement	Poudre d'époxy électrostatique
Essais	EN 12266-1
Marquage	EN 19
Fonctionnement	Poignée
	Réducteur
	Vérin pneumatique (Double et simple effet)
	Motorisations électriques Quart de tour/Modulant

Gamme d'application

- Systèmes CVC
- Stations de pompage
- Station d'épuration/Usine de traitement des eaux
- Réservoirs et citernes
- Irrigation
- Applications industrielles

Produits associés

- V208 Clapets à Battant Entre Brides
- V209 Clapet à Double Battant
- V851 Filtre Tamis à Brides
- V651 Compensateur caoutchouc



V101

VANNE PAPILLON

MANCHETTE À BRIDES



Caractéristiques du produit

- Le type V101 est avec un Papillon en Fonte Ductile Nickelé
- Corps En Fonte GG25 (La Fonte Ductile GGG40 est optionnelle)
- Joint EPDM/manchette/joint par défaut. Plusieurs qualités de joints sont disponibles
- Sa conception compacte économise de l'espace, léger, facile à installer et à un prix abordable
- Le papillon est situé dans la section d'écoulement, la perte de pression de conception du disque calculée avec précision est maintenue au niveau pratique minimal
- Le papillon parfaitement usiné pour assurer un couple de manœuvre faible et/ou régulier
- Le corps complètement enduit évite la corrosion
- La version standard est avec un poignée. Avec les positions de verrouillage intermédiaires sur le poignée, permettant de fixer la position sur souhaitée
- Avec un ISO5211 top-bride de montage, un montage direct du réducteur, de l'actionneur pneumatique ou électrique est possible sans avoir besoin de pièces supplémentaires
- Utilisation bidirectionnelle, scellement étanche dans les deux sens
- Ne nécessite aucune maintenance, remplacement facile des pièces de rechange
- L'anti-éjection de l'axe assure la sécurité pendant le fonctionnement
- Pas besoin de joints supplémentaires pour l'installation dans la conduite
- Avec sa conception à col rehaussé, adaptée pour une conduite calorifugée
- Le robinet ne peut pas être monté en bout de ligne
- La pression d'épreuve hydrostatique pour la manchette: PN x 1,1, pour l'enveloppe: PN x 1,5 selon EN 12266-1.

Liste des Matériaux

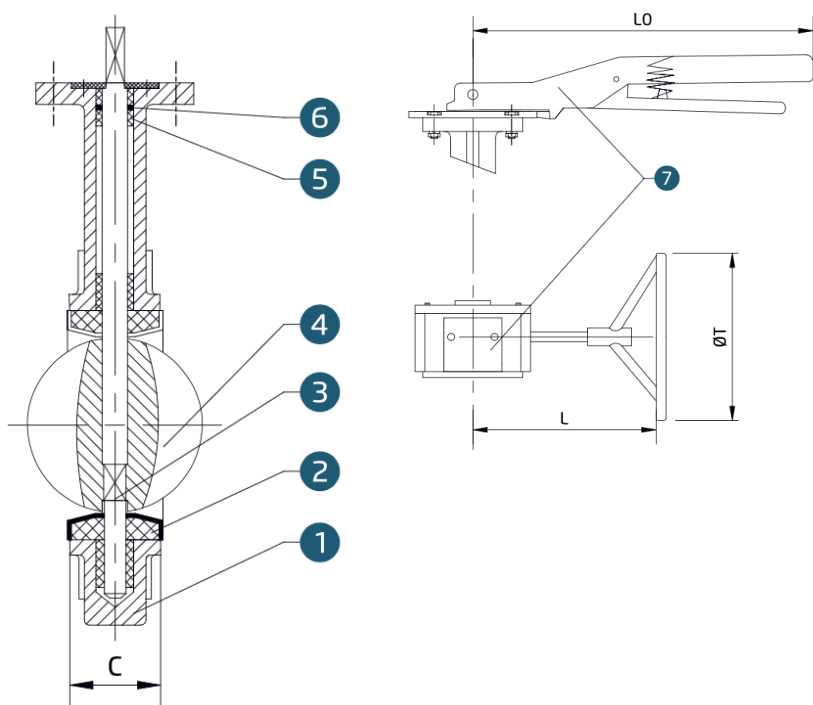

No	Partie	Matière
1	Corps	Fonte grise GG25
2	Manchette	EPDM
3	Axe	Inox 420
4	Papillon	Nickelé GGG40
5	Palier	PTFE
6	Joint torique	Nitrile
7	Poignée	Aluminium

V101

VANNE PAPILLON MANCHETTE À BRIDES

Tableau de Dimensions

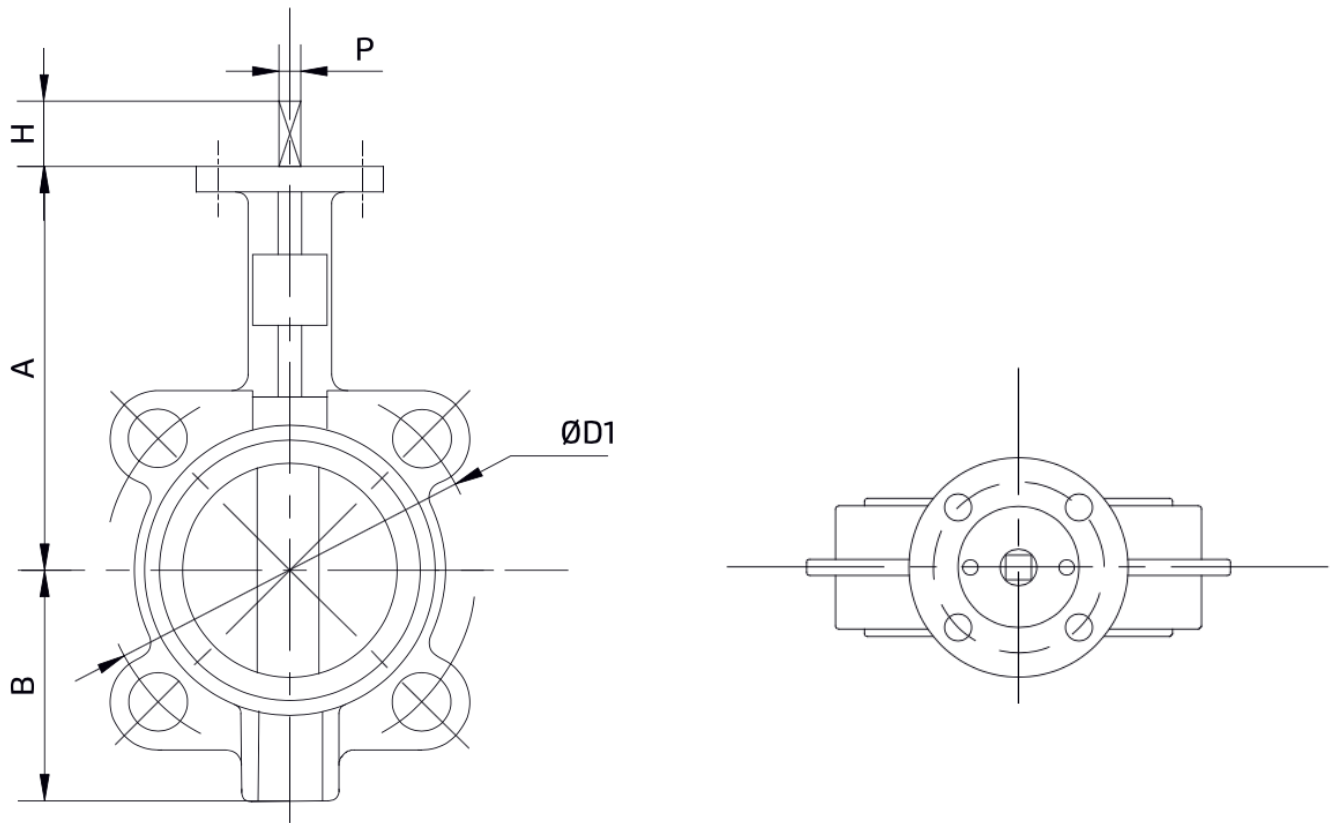

MM	A	B	H	P	C	Embase ISO 5211	LO	T	L	Bride PCD-D1			
										PN10	PN16	JIS 10K	150LB
40	125	68	30	9	33	F05	215	137	150	110	110	105	99.5
50	129	73	30	9	42	F05	215	137	150	125	125	120	120.5
65	137	82	30	9	44.7	F05	215	137	150	145	145	140	140
80	144	95	30	9	45.2	F05	215	137	150	160	160	150	152.5
100	163	109	30	11	52.1	F07	260	137	150	180	180	175	190.5
125	179	125	30	14	54.4	F07	260	137	150	210	210	210	216
150	198	144	30	14	55.8	F07	260	137	150	240	240	240	241.5
200	237	173	35	17	60.6	F10	355	269	207	295	295	290	298.5
250	281	211	35	22	65.6	F10	355	269	207	350	355	355	362
300	318	244	35	22	76.9	F10	355	269	207	400	410	400	432

V101

VANNE PAPILLON MANCHETTE À BRIDES



Vanne Entre Brides papillon de Type Eco - Liste des Matériaux et Tableau de Dimensions

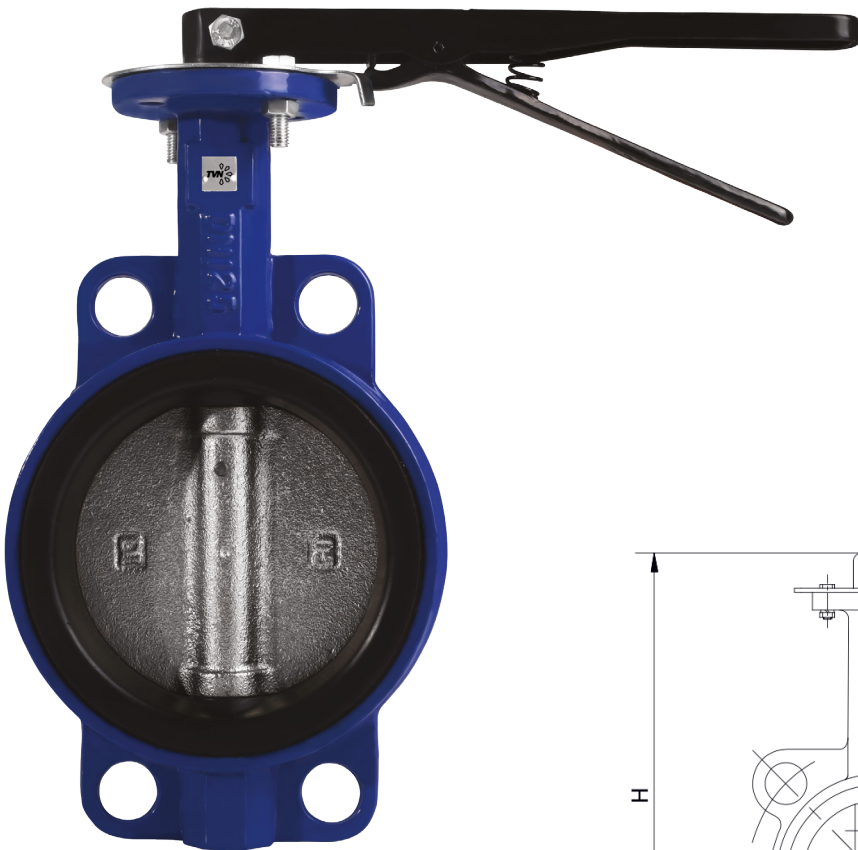

No	Partie	Matière
1	Corps	Fonte grise GG25
2	Manchette	EPDM
3	Axe	Acier au Carbone
4	Papillon	Fonte ductile GGG40
5	Goupille	Acier au Carbone
6	Palier	Polymère
7	Poignée	Fonte grise GG25

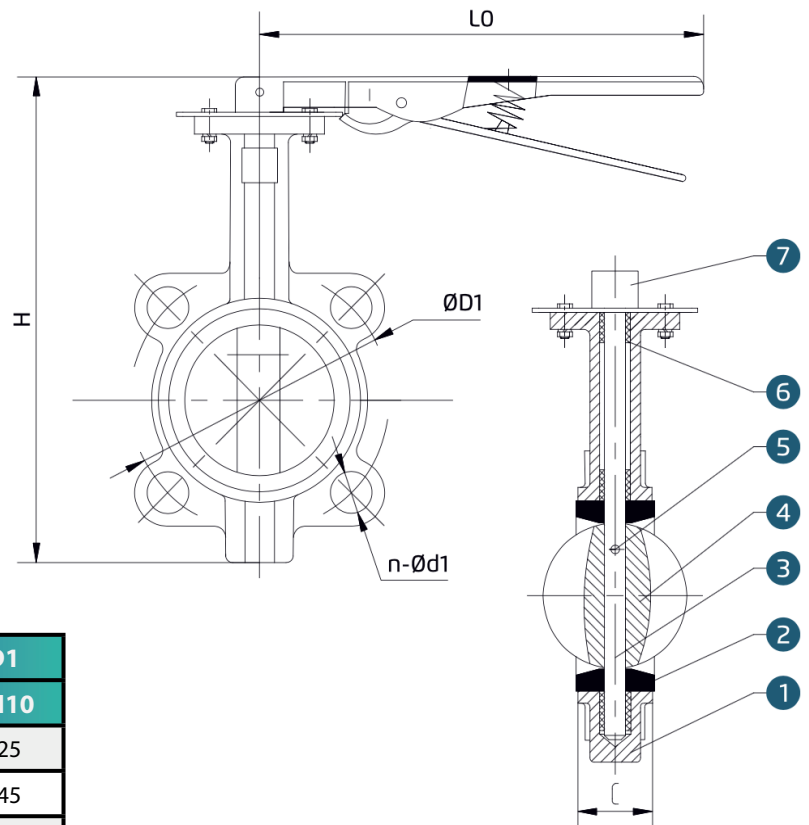

DN	H	C	L0	Bride PCD-D1	
				PN16	PN10
50	235	39	210	125	125
65	260	43	210	145	145
80	280	43	210	160	160
100	315	48	210	180	180
125	340	50	235	210	210
150	375	51.5	235	240	240
200	445	57	235	295	295

INSTRUCTIONS DE MONTAGE

1- Déplacez les deux brides à une distance suffisante du réseau de sorte que la valve glisse en douceur sans endommager le bord de la bague élastique.

Le papillon sera en position semi-ouverte, sans projection à l'extérieur de la largeur de la valve.

2- Centrez la vanne avec les quatre boulons/attaches (deux supérieures et deux inférieures) sans les serrer. Testez l'ouverture et la fermeture du papillon pour vous assurer de son bon fonctionnement. Placez le papillon en position parfaitement centrée et ouverte en prenant soin de ne pas endommager sa périphérie. Serrez les vis/attaches pour fixer la position du BV.

3- Serrer les écrous jusqu'à ce qu'il y ait un contact métal contre métal entre le corps du BV et les brides du réseau. Serrez les boulons/attaches "diagonalement" et progressivement. Le couple de serrage doit être adéquat pour établir un contact métal contre métal, et inférieur à la capacité de résistance du boulon/attache.

Dépannage

Symptôme	Cause possible	Solution
La vanne ne tourne pas	Défaillance de l'actionneur	Réparez ou changez
La vanne ne tourne pas	Vanne remplie de débris	Rincez ou nettoyez la vanne pour éliminer les débris
Fuite au niveau de la vanne	Vanne pas complètement fermée	Fermez la vanne
Fuite au niveau de la vanne	Débris coincés dans la vanne	Effectuez un cycle et un rinçage (avec la vanne ouverte) pour éliminer les débris
Fuite au niveau de la vanne	La manchette est endommagée	Remplacez la vanne
Fonctionnement incorrect	Débris coincés dans la vanne	Effectuez un cycle et un rinçage (avec la vanne ouverte) pour éliminer les débris
Fonctionnement incorrect	Actionneur d'alimentation en air inadéquat	Augmentez la pression et/ou le volume d'alimentation en air

Stockage

Lorsque les vannes sont stockées pendant un certain temps (2 mois ou plus) avant d'être installées, le stockage doit se faire dans les caisses de livraison d'origine.

Conditions de Stockage

Les vannes doivent être conservées hors du sol dans un espace intérieur propre et sec. Protégez la vanne des températures et de l'humidité extrêmes et de l'exposition à une poussière excessive, à l'humidité, aux vibrations, aux déformations, et aux rayons du soleil et de l'ozone.

Température: température de stockage inférieure à 25°C, supérieure à 0°C de préférence inférieure à 15°C.

Humidité: les conditions de stockage doivent être telles que la condensation ne se produise pas, conserver dans un environnement sec. Une humidité relative maximale de 50%.

Lumière: les caoutchoucs de la vanne doivent être protégés de la lumière, en particulier de la lumière directe du soleil ou d'une forte lumière artificielle à ultra-violet élevé. Ozone: les locaux de stockage ne doivent contenir aucun équipement générant de l'ozone. Par exemple. lampes, moteurs électriques.

Installation de la Vanne

Les vannes sont bidirectionnelles et peuvent être montées dans les deux sens par rapport au débit. La vanne contrôlera le débit de manière égale dans les deux sens. La position d'installation recommandée est l'arbre horizontal et l'ouverture du bord inférieur du disque en aval (en particulier pour le service de lisier et les supports ayant tendance à la sédimentation). Pour un contrôle optimal des vannes et des performances fluides, il est recommandé d'avoir 10 à 20 diamètres de tuyau de tuyauterie d'entrée à passage droit et 3 à 5 diamètres de tuyau de tuyauterie de sortie droite.

Ne pas utiliser la vanne comme un pied-de-biche pour écarter les brides, cela pourrait endommager la zone de la bride et/ou endommager le joint torique.